

**Doppelt sägt besser.**  
Die neue Kapp-Zugsäge  
KAPEX KS 88 und die KS 120

KAPEX

**FESTOOL**

Werkzeuge für höchste Ansprüche

## Präzision im Doppelpack: KAPEX KS 88 | KS 120.

Die neue KAPEX KS 88 und die KS 120, zwei Kapp-Zugsägen – ein gemeinsames Ziel: der perfekte Schnitt. Bereits die **KS 88** überzeugt durch:

- ▶ zweifach kugelgelagerte Doppelsäulenführung für einzigartige Präzision
- ▶ geringes Gewicht für einfachen Transport und mehr Mobilität
- ▶ intelligente Details wie Winkelvorwahlknopf und Schnellklemmung für die schnelle Fixierung des Neigungswinkels
- ▶ integrierte MMC Electronic für sanften Anlauf und optimale Verarbeitung unterschiedlicher Materialien

Und wem präzise noch nicht präzise genug ist, schneidet mit der **KS 120** durch zusätzliche Ausstattungsmerkmale noch besser ab:

- ▶ z. B. Doppellinienlaser zur exakten Erkennung des Sägeschnittes
- ▶ bequem zugängliche Feinjustierung zur millimetergenauen Einstellung des Sägeblattwinkels
- ▶ integrierte Sonder-Kappstellung für Schnitttiefen bis max. 120 mm
- ▶ oder praktische Winkelschmiege, zur schnellen Übertragung von Innen- und Außenwinkeln

Die neue KAPEX KS 88 und KS 120, Präzision im Doppelpack. Kompakt, leicht, unschlagbar im Komfort und unbeschreiblich vielseitig. Für exakte Ergebnisse in der Werkstatt oder auf Montage.

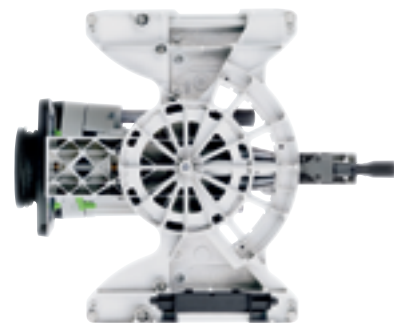

Extra stark dimensioniert und zweifach kugelgelagert. Die Festool Doppelsäulenführung garantiert die sichere und reibungslose Führung des Sägeblatts und steht für höchste Präzision.

Robust und mobil für den harten Baustelleneinsatz. Verrippung und hochwertiger Magnesiumdruckguss verleihen mehr Steifigkeit bei gleichzeitig niedrigerem Gewicht.



MMC Electronic für materialgerechtes und sicheres Arbeiten. Durch variable Drehzahlvorwahl, Sanftanlauf, Überlastungsschutz und als KS 120 zusätzlich mit integrierter Schnellbremse.

Kurze Rüstzeiten und immer perfekt vorbereitet. Mit FastFix für einfachen und schnellen Austausch des Sägeblattes.

Noch mehr Komfort und noch präziser. Z. B. die Feinjustierung der KS 120 für millimetergenaue Einstellung des Sägewinkels. Wie alle wichtigen Bedienelemente bequem und schnell von vorne einstellbar.

Grenzenlos mobil. Mit ergonomisch angeordneten Griffmulden, Kabelaufwicklung, Transportsicherung, und Auszugsklemmung. Dazu äußerst kompakt in der Bauform und leicht im Gewicht.

Freie Sicht auf das Werkstück und staubfreie Umgebung. Absaugeinrichtung und Spanfangtrichter saugen die Späne bereits dort ab, wo sie entstehen.

Spart Zeit, spart Fehler. Die Winkelschmiege der KS 120. Zur schnellen Abnahme von Innen- und Außenecken und anschließend einfachem und exaktem Übertrag auf die Säge.

#### Beeindruckende Schnittkapazität:

Mit der Sonder-Kappstellung der KS 120 können Leisten bis zu 120 mm senkrecht am Anschlag oder Deckenabschlussleisten und Kranzprofile in „original Wandlage“ gesägt werden.

Standardeinstellung:

Sonder-Kappstellung:



Breite x Höhe bis  
305 x 88 mm



Breite x Höhe  
bis 60 x 120 mm



Breite bis  
168 mm

KAPEX



## Leistungsumfang und Technische Daten



Die Anwendungen	KAPEX KS 88	KAPEX KS 120
• Ablängen von Brettern und Paneelen bis 305 x 88 mm	●	●
• Einpassen von Kranzprofilen bis 168 mm in „original Wandlage“	●	●
• Kappen von Kanthölzern und Balken bis 88 mm Dicke	●	●
• Kappen von NE-Metallen und Kunststoffen	●	●
• Winkelhalbierend einpassen – ohne Errechnen		●
• Sonder-Kappstellung für Einpassen von Sockel- und Deckleisten bis 120 mm Höhe		●

Die Stärken	KAPEX KS 88	KAPEX KS 120
• Präzise Schnitte durch Doppelsäulenführung	●	●
• Kompakte, leichte Konstruktion für bequemen Transport	●	●
• Fehlerfreie Winkelübertragung per Winkelschmiege und Doppellinienlaser		●
• FastFix Sägeblattwechsel für materialgerechtes Arbeiten	●	●
• Winkelvorwahlknopf und Schnellklemmung	●	●
• Vorne bedienbare Feineinstellung für millimetergenaue Einstellung des Sägeblattwinkels		●
• Schnellbremse		●

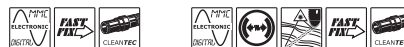

Technische Daten		
Leistungsaufnahme	1600 W	
Leerlaufdrehzahl	1400 - 3400 min <sup>-1</sup>	
Sägeblatt-Durchmesser	260 mm	
Schnitttiefe bei 90°/90°	305 x 88 mm	
Schnitttiefe bei 45°/90°	215 x 88 mm	
Schnitttiefe bei 45°/45° (links)	215 x 55 mm	
Schnitttiefe bei 45°/45° (rechts)	215 x 35 mm	
Sonderschnitttiefe bei 45°/90° (rechts)	-	20 x 120 mm
Kranzprofil Diagonalschnitt	168 mm	
Neigungswinkel	47°/47°	
Gehrungswinkel	50°/60°	
Abmessungen (B x T x H)	713 x 500 x 470 mm	
Anschluss Staubabsaugung Ø	27/36	
Gewicht	20,7 kg	21,5 kg

Lieferumfang	Preis <sup>1)</sup>	Bestell-Nr.
<b>KAPEX KS 88 E</b> HW Universal-Sägeblatt W60, Werkstückklemme, Bedienungswerkzeug, im Karton	<b>820,00 €</b>	<b>561396</b>
<b>KAPEX KS 120 EB</b> HW Universal-Sägeblatt W60, Winkelschmiege, Werkstückklemme, Bedienungswerkzeug, im Karton	<b>1.062,00 €</b>	<b>561283</b>
<b>KS 120 EB-Set</b> HW Universal-Sägeblatt W60, Winkelschmiege, Werkstückklemme, Multifunktionsstisch MFT KAPEX, Spannsatz, 2 x Kappanschlag, 2 x Winkelabstützung, Bedienungswerkzeug, im Karton	<b>1.743,00 €</b>	<b>561289</b>

<sup>1)</sup> Preis zuzüglich 19 % MwSt. (unverbindliche Preisempfehlung)



Exakte Sägeschnitterkennung und Winkelübertragung durch Doppellinienlaser und Winkelschmiege der KS 120.

## Systemzubehör

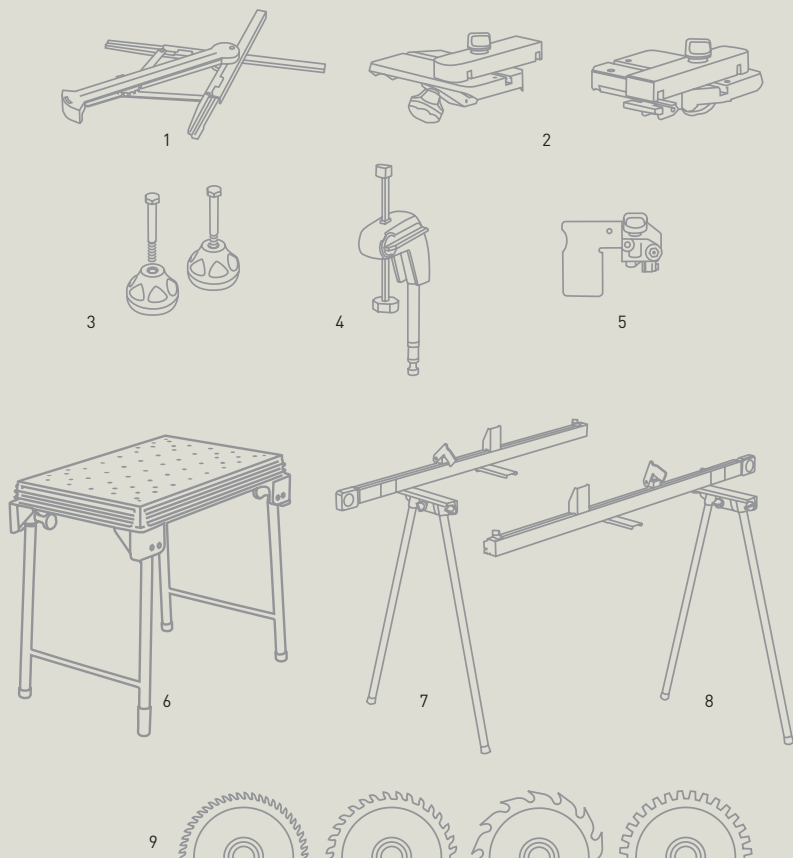

	Technische Daten	Bestell-Nr.
1	Winkelschmiege SM-KS 120	<b>494370</b>
2	Winkelabstützung AB-KS	<b>494369</b>
3	Spannsatz SZ-KS	<b>494693</b>
4	Klemme KL-KS	<b>494391</b>
5	Anschlagreiter KA-AR	<b>488560</b>
6	Multifunktionsstisch MFT KAPEX	<b>495465</b>
7	Kappanschlag KA-KS L	<b>495969</b>
8	Kappanschlag KA-KS R	<b>495968</b>
9	Kreissägeblätter	www.festool.com

# FESTOOL

Werkzeuge für höchste Ansprüche

### TTS Tooltechnic Systems AG & Co. KG

Wertstraße 20  
D-73240 Wendlingen

vertreten durch:

### TTS Tooltechnic Systems Deutschland GmbH Markenvertrieb Festool

Wertstraße 20  
D-73240 Wendlingen

### Produktanfragen und Ersatzteilbestellungen

Telefon: +49 (0)70 24/804-24010  
Telefax: +49 (0)70 24/804-29699  
E-Mail: [vertrieb@tooltechnicsystems.com](mailto:vertrieb@tooltechnicsystems.com)

### Reparaturen

Telefon: +49 (0)70 24/804-24400  
Telefax: +49 (0)70 24/804-20298  
E-Mail: [service-de@tooltechnicsystems.com](mailto:service-de@tooltechnicsystems.com)

### Kundendienst Festool und Protool

Wertstraße 22  
D-73240 Wendlingen

### Tools for Profit-Kundenclub Festool und Protool

Wertstraße 20  
D-73240 Wendlingen

### Clubleistungen/Garantieanmeldungen

Telefon: +49 (0)180/3 77 63 48 (0,09 €/Min.)\*  
Telefax: +49 (0)70 24/804-20608  
E-Mail: [toolsforprofit@tooltechnicsystems.com](mailto:toolsforprofit@tooltechnicsystems.com)

\* aus dem dt. Festnetz. Ggf. abweichende Preise aus dem Mobilfunknetz.

[www.festool.com](http://www.festool.com)